



Муниципальное бюджетное образовательное
учреждение дополнительного образования детей
Центр внешкольного образования
ТВОРЧЕСТВО
443008, г. Самара ул. Красных Коммунаров 5, ☎ 995-29-77

Мастерская «Серебряная нить»

Учебное пособие
«Уроки машинного вязания»

к дополнительной образовательной программе
«Дизайн трикотажной одежды – художественное машинное вязание»

Практический блок, 1-2-й годы обучения

**Авторы: Юсупова Валентина Владимировна,
Шадрина Татьяна Владимировна,
педагоги дополнительного образования
ЦВО «Творчество»**

Самара, 2014

Авторы:

Юсупова Валентина Владимировна,
Шадрина Татьяна Владимировна

Уроки машинного вязания: Учебное пособие к практическому блоку дополнительной образовательной программы «Дизайн трикотажной одежды - художественное машинное вязание» (1-2 годы обучения). Самарское государственное-муниципальное учреждение дополнительного образования детей Центр внешкольного образования «Творчество», 2013.

Учебное пособие «Уроки машинного вязания» разработано к четырехлетней дополнительной образовательной программе «Дизайн трикотажной одежды – художественное машинное вязание», по которой с 1990 года в Самарском Центре внешкольного образования «Творчество» осуществляется обучение детей среднего и старшего школьного возраста, а также, детей и молодежи с ограниченными возможностями, специальностям: дизайн трикотажного полотна, вязание трикотажной одежды; ремонт и обслуживание ручных вязальных машин.

В пособии «Уроки машинного вязания» в сжатой форме в виде технологических заданий представлен практический материал для первых двух лет обучения. Использование пособия в образовательном процессе позволяет педагогу осуществлять дифференцированный подход в обучении, а учащимся быстро осваивать технику вязания машинного вязания на однофонтурных машинах с ручной и автоматической прокладкой нити.

В новой редакции пособия (2014 г.) дополнены задания по выполнению трикотажных переплетений различной сложности, более подробно изложены приемы и действия регулярного вязания, вязание деталей одежды и штучных трикотажных изделий.

Муниципальное учреждение дополнительного образования детей Центр внешкольного образования «Творчество» городского округа Самара 443008, г. Самара, ул. Красных коммунаров, 5

© Муниципальное учреждение дополнительного образования детей Центр внешкольного образования «Творчество» городского округа Самара

РАЗДЕЛ I.

ОВЛАДЕНИЕ РАБОЧИМИ ПРИЕМАМИ ВЯЗАНИЯ ТРИКОТАЖНЫХ ПЕРЕПЛЕТЕНИЙ И УЗОРОВ НА ОДНОФОНТУРНЫХ ВЯЗАЛЬНЫХ МАШИНАХ С РУЧНОЙ И АВТОМАТИЧЕСКОЙ ПРОКЛАДКОЙ НИТИ

1. НАБОР ПЕТЕЛЬ ОБВИТИЕМ. КУЛИРНАЯ ГЛАДЬ.

КРАЙ ВСЕ ИГЛЫ В РАБОТЕ

(для вязальных машин: «НЕВА-5», «ЛАДОГА-1»)

1. Каретку поставьте с правой стороны игольницы машины.
2. Выдвиньте 20 игл в ПНП. Язычки игл откройте кисточкой.
3. На каретках установите среднюю плотность вязания: № 5-7.
4. Рычаги на каретках с обеих сторон установите следующим образом:

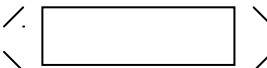
- на машине «НЕВА-5» 

- на машине «ЛАДОГА-1» 

5. Заправьте нить в нитенаправители и нитенатяжитель.
6. Закрепив нить в зажиме или, придерживая ее под кареткой рукой, **обкрутите нитью иглы слева направо, обкручивая каждую иглу против часовой стрелки около зубцов блоков. Получается первый ряд.**
7. Заправьте нить в нитевод каретки и в компенсатор. Повесьте груз-гребенку. Заправьте нить за ближние зубцы оттяжной гребенки. **Проведите кареткой, придерживая груз-гребенку под кареткой около зубцов блоков игольницы. Получается второй ряд.**
8. **Продвиньте иглы в ПНП (или в ПРП с открытыми язычками), придерживая образовавшееся трикотажное переплетение под иглами. Провяжите 3-й ряд. Повторите этот прием 1-2 раза.**
9. Навесьте боковые грузы.
10. Провяжите около 20 рядов. Каретку оставьте на левой стороне. Иглы выведите в ПНП. Снимите грузы. Выньте нить из компенсатора и из нитевода каретки.
11. Закройте вязание язычковой иглой: оттяните петли вниз, вденьте в петлю инструмент, нажмите на иглу машины, сняв петлю на инструмент, провяжите петлю нитью (оттяните, вденьте, нажмите, провяжите). Нить обрежьте и протяните ее в последнюю петлю.

1 а. НАБОР ПЕТЕЛЬ ОБВИТИЕМ. КУЛИРНАЯ ГЛАДЬ. КРАЙ ВСЕ ИГЛЫ В РАБОТЕ

(для вязальных машин: «СЕВЕРЯНКА», «НЕВА-1», «НЕВА-2»)

1. **Каретка справа.** Выдвиньте 20 игл в ПРП. Передвиньте каретку справа налево (без прокладывания нити), приведя иглы в точное ПРП. Закрытые язычки откройте кисточкой.
2. Обкрутите нитью иглы слева направо, обкручивая каждую иглу против часовой стрелки и заводя нить между иглами под носики платин. **Плотность № 1. Передвиньте каретку вправо без прокладывания нити.** Ранее образованные петли переносятся за язычки игл. *Получается первый ряд.*
3. Плотность № 7-8. Проложите нить на иглы с открытыми язычками, заведя ее за носик первой рабочей платины. Проведите кареткой, придерживая нить рукой и достаточно свободно выпуская ее из руки по мере продвижения каретки.
4. Провяжите 20 рядов. Выведите петли из под платин, нажимая на пятку платины или приподнимая ее за носик. Образец закройте язычковой иглой (см. задание 1).

2. НАБОР ПЕТЕЛЬ КОСИЧКОЙ. КРАЙ ВЫТЯНУТАЯ ПЕТЛЯ

1. Каретка справа.
2. Выдвиньте 20 игл в ПНП.
3. На конце нити язычковой иглой сделайте петлю, оденьте на первую иглу с правой стороны.
4. Проложите нить на стержни язычковых игл сверху. Сделайте набор на иглы машины приемом воздушная цепочка.
5. Повесьте груз-ребенку (для машин с ручной прокладкой нити заведите петли под платины).
6. Провяжите вручную один ряд. Далее вяжите, выдвигая первую иглу со стороны каретки в ПНП, последнюю задвигая в ПРП.
7. Провяжите 20 рядов.
8. Образец закройте одноигольным деккером: провяжите нитью первую петлю, продвигая иглы за пятки, затем образовавшуюся петлю перенесите деккером на вторую иглу и провяжите вручную петли на второй игле, повторите перенос петель и провязывание пока не закроете все петли образца. Нить обрежьте и протяните ее в последнюю петлю.

3. НАБОР ПЕТЕЛЬ ЧЕРЕЗ ИГЛУ

(в основном используется для выполнения образцов для расчета изделий или для начала вязания вспомогательной нитью)

1. Каретка слева. Боковые рычаги каретки поставьте в рабочее положение.
2. Выдвиньте профильной стороной линейки иглы в ППП -16 игл (1x1).
3. Заправьте нить в нитенатяжитель, в компенсатор нитенатяжителя, в нитевод каретки, закрепите конец нити в зажиме или придержите под кареткой рукой.
4. Провяжите 1 ряд. Повесьте оттяжную груз-гребенку. Выдвиньте в РП промежуточные иглы. Заправьте нить за ближние зубцы груз-гребенки.
5. Провяжите 20 рядов. Образец закройте.

4. ЛИЦЕВЫЕ СТОЛБИКИ ПО ИЗНАНОЧНОМУ ПОЛОТНУ. РЕЗИНКИ-ЛАСТИКИ НА КУЛИРНОЙ ГЛАДИ

1. Сделайте набор на 20 игл.
2. Провяжите 30 рядов.
3. Распустите до начального ряда вертикальный петельный столбик, не снимая образец с машины. Восстановите петельный столбик провязыванием с использованием инструмента «петлеуловительная язычковая игла».
4. Для уплотнения края резинки любого разбора (1x1, 2x1, 2x2 и т.п.) на стержне петлеуловительной иглы перекрутите две первые горизонтальные протяжки и 1-2 раза провяжите двумя протяжками сразу, далее поднимайте петли по одной протяжке.
5. Поднимите еще три столбика, распуская петли через иглу.
6. Образец закройте.

5. ПОЛУФАНГОВЫЕ ПЕРЕПЛЕТЕНИЯ (ЖЕМЧУЖНАЯ РЕЗИНКА)

1. Сделайте набор на 20 игл.
2. Провяжите 30 рядов.
3. Распустите вертикальный петельный столбик, поднимите петли столбика приемом полуфанг, подводя язычковую иглу под две протяжки, но провязывая только верхнюю из них.
4. Сделайте на образце сочетание петельных столбиков 1x1, т.е. распускайте поочередно и поднимайте их через одну иглу. Образец закройте.

6. ПЕРЕКРЕЩЕННЫЕ ПЕТЛИ-ЖГУТЫ. I вариант

1. Сделайте набор на 20 петель.
2. Выберите плотность посвободнее – иначе трудно переносить петли.
3. Провяжите 10 рядов.
4. Снимите 4 петли в центре образца на два двухигольных деккера. Поменяйте петли местами, сначала две правые перевесьте на две левые иглы (иглы оставьте в РП), а затем две левые пронесите на инструменте на две правые иглы. Если трудно производить перенос петель: сбросьте по одной петле рядом со скрещенными петлями, затем эти петли следует поднять в соответствии с узором.
5. Свяжите 6 рядов.
6. Повторите прием перекрещивания петель.
7. Свяжите 40 рядов, повторяя перекрещивание петель через 6 рядов.
8. Распустите петельные столбики рядом со скрещенными петлями, поднимите по изнанке лицевыми петлями - узор будет выглядеть рельефнее (см. схему)..
9. Образец закройте

							V					V								5 РЯДОВ	
							V					V									5 РЯДОВ
							V	←				V									2 РЯДА
							V					V									2 РЯДА
							V					V									2 РЯДА
							V	←				V									2 РЯДА
							V					V									2 РЯДА
							V					V									2 РЯДА
							V	←				V									2 РЯДА
							V					V									2 РЯДА
							V					V									2 РЯДА
							V	←				V									2 РЯДА
							V					V									5 РЯДОВ
							V					V									5 РЯДОВ
1	2	3	4	5	6	7	8	9	10	11	12	13	14	15	16	17	18	19	20		

7. ПЕРЕКРЕЩЕННЫЕ ПЕТЛИ-ЖГУТЫ. II вариант

1. Сделайте набор на 20 игл, оставив в ЗНП по одной игле по обеим сторонам от скрещенных петель (в соответствии со схемой, представленной выше).
2. Вяжите образец, выполняя узор «скрещенные петли» через 6 рядов. Образец закройте.

8. АЖУРНЫЕ ПЕРЕПЛЕТЕНИЯ

1. Сделайте набор петель на 21 иглу. Провяжите 10 рядов.
2. Перенесите центральную петлю на соседнюю иглу влево одноигольным деккером. Освободившуюся иглу оставьте в РП. Свяжите 2 ряда.
3. Повторите перенос петель с двух игл в шахматном порядке в левую сторону. Свяжите 2 ряда.
4. Повторите перенос петель с трех, четырех, пяти, четырех, трех, двух и одной иглы влево, провязывая между переснятиями по два ряда (см. ниже схему). Провяжите 10 рядов. Образец закройте.

																						8 РЯДОВ
										0												2 РЯДА
									0	0												2 РЯДА
								0	0	0												2 РЯДА
						0		0	0	0		0										2 РЯДА
						0	0	0	0	0		0										2 РЯДА
						0	0	0	0	0		0										2 РЯДА
							0	0	0	0												2 РЯДА
								0	0	0												2 РЯДА
									← 0													2 РЯДА
																						10 РЯДОВ
1	2	3	4	5	6	7	8	9	10	11	12	13	14	15	16	17	18	19	20	21		

																						8 РЯДОВ
						0	Л							Л	0	Л						2 РЯДА
			Л	0		0	Л						Л	0		0	Л					2 РЯДА
		Л	0				0	Л				Л	0				0	Л				2 РЯДА
	Л	0						0	Л		Л	0						0	Л			2 РЯДА
Л	0								0	Т	0								0	Л		2 РЯДА
	Л	0						0	Л		Л	0							0	Л		2 РЯДА
		Л	0				0	Л				Л	0					0	Л			2 РЯДА
			Л	0			0	Л					Л	0				0	Л			2 РЯДА
						0	Л							Л	0							2 РЯДА
																						10 РЯДОВ
1	2	3	4	5	6	7	8	9	10	11	12	13	14	15	16	17	18	19	20	21		

																						8 РЯДОВ
																						2 РЯДА
				0	Т	0								0	Т	0						2 РЯДА
			0	/	Т	\	0						0	/	Т	\	0					2 РЯДА
		0	/	/	Т	\	\	0				0	/	/	Т	\	\	0				2 РЯДА
	0	/	/	/	Т	\	\	\	0			0	/	/	/	Т	\	\	\	0		2 РЯДА
				0	Т	0								0	Т	0						2 РЯДА
			0	/	Т	\	0						0	/	Т	\	0					2 РЯДА
		0	/	/	Т	\	\	0				0	/	/	Т	\	\	0				2 РЯДА
	0	/	/	/	Т	\	\	\	0			0	/	/	/	Т	\	\	\	0		2 РЯДА
																						10 РЯДОВ
1	2	3	4	5	6	7	8	9	10	11	12	13	14	15	16	17	18	19	20	21		

9. ПРЕССОВОЕ ПЕРЕПЛЕТЕНИЕ

1. Сделайте набор на 19 игл. Повесьте на груз-гребенку дополнительный груз. Свяжите 10 рядов.
2. Возьмите разборную гребенку, установите на ней зубцы 3х1. Выдвиньте разборной гребенкой в ПНП 4-ю, 8-ю, 12-ю и 16-ю иглы (при этом на машинах «Нева-5», «ЛАДОГА-1» передние рычаги отключите).
3. Свяжите 2 ряда.
4. Передвиньте передний рычаг в рабочее положение («НЕВА-5», «ЛАДОГА-1») или поставьте иглы в РП вручную («СЕВЕРЯНКА», «НЕВА-1, 2»). Провяжите 2 ряда.
5. Выдвиньте в ПНП 6-ю, 10-ю и 14-ю иглы (шахматный порядок), передние рычаги отключите.
6. Свяжите 2 ряда.
7. Передвиньте передний рычаг в рабочее положение или поставьте иглы в РП вручную, свяжите 2 ряда.
8. Повторите работу от пункта № 2 до пункта № 5 еще два-три раза.
9. Провяжите 10 рядов.
10. Образец закройте.

																				10 РЯДОВ	
			*				*				*				*						2 РЯДА
																					2 РЯДА
					*				*				*								2 РЯДА
																					2 РЯДА
			*				*				*				*						2 РЯДА
																					2 РЯДА
					*				*				*								2 РЯДА
																					2 РЯДА
			*				*				*				*						2 РЯДА
																					2 РЯДА
					*				*				*				*				2 РЯДА
																					10 РЯДОВ
1	2	3	4	5	6	7	8	9	10	11	12	13	14	15	16	17	18	19			

10. ДВУХЦВЕТНЫЙ ПРЕССОВОЙ УЗОР

1. Сделайте набор на 19 игл. Повесьте на груз-гребенку дополнительный груз.
2. Свяжите 10 рядов. Далее вяжите образец № 9, заменяя нить на контрастную, на тех рядах, когда выдвинуты иглы в ПНП.

10 а. ДВУХЦВЕТНЫЕ ПРЕССОВЫЕ ПЕРЕПЛЕТЕНИЯ (из каталога узоров
Т.И. Галеску «Узоры для вязания на машине. Кишинев «Тимпул» 1988.

№ 40

			*						*					*				
		*				*				*				*				*
	*				*		*				*		*				*	
*				*				*				*				*		
			*						*					*				

10 РЯДОВ Б
2 РЯДА А
2 РЯДА Б
2 РЯДА А
2 РЯДА Б
2 РЯДА А
10 РЯДОВ Б

№ 200

									*									
								*		*								
							*		*		*							
				*									*					
		*		*		*						*		*				
		*		*		*						*		*		*		

10 р Б
2 р А 1 р Б
1 р Б
2 р А 1 р Б
1 р Б
2 р А 1 р Б
3 р Б
2 р А 1 р Б
1 р Б
2 р А 1 р Б
1 р Б
2 р А 1 р Б
10 р Б

№ 202

							*		*		*							
						*		*		*		*						
						*		*		*		*						
		*		*		*					*		*		*		*	
		*		*		*					*		*		*		*	
		*		*		*					*		*		*		*	

10 р Б
2 р А 1 р Б
1 р Б
2 р А 1 р Б
1 р Б
2 р А 1 р Б
3 р Б
2 р А 1 р Б
1 р Б
2 р А 1 р Б
1 р Б
2 р А 1 р Б
10 р Б

РАЗДЕЛ II.

ОВЛАДЕНИЕ РАБОЧИМИ ПРИЕМАМИ РЕГУЛЯРНОГО ВЯЗАНИЯ ДЕТАЛЕЙ ОДЕЖДЫ НА ОДНОФОНТУРНЫХ ВЯЗАЛЬНЫХ МАШИНАХ С РУЧНОЙ И АВТОМАТИЧЕСКОЙ ПРОКЛАДКОЙ НИТИ

11. ПОДГИБ - КУЛИРНАЯ ГЛАДЬ

1. Подгиб на основе кулирной глади вяжется нитью более тонкой, чем основное вязание и плотнее на два порядка основной плотности изделия.
2. Наберите 30 петель набором № 1. Наборный ряд считаем 1-м рядом. Свяжите до линии перегиба еще 11 рядов (всего 12 р.).
3. На линии перегиба свяжите 2 ряда плотнее на один-два порядка. Допустим, Вы вязали на плотности № 7, следовательно, надо переставить регулятор плотности на цифру 5.
4. Верните плотность на прежнюю цифру (7), свяжите 12 рядов.
5. Выведите иглы в ПРП, но не до конца. («привыдвиньте» – язычки игл должны быть зажаты петлями).
6. Освободите вязание от оттяжных гребенок (или платин).
7. Оденьте на иглы 1-й ряд, за протяжки, начиная справа (для «левой» слева). У каждой протяжки есть только одна своя игла. Не одевайте протяжки начального ряда на крайние иглы – в изделиях они должны уйти в шов, поэтому, перевесьте их на соседние иглы.
8. Выдвиньте иглы в ПНП. На машинах «Нева-5» передний рычаг поставьте в рабочее положение и навесьте оттяжную гребенку. На машинах «Северянка», «Нева-1, 2» иглы поставьте в РП и заправьте вязание под носики платин.
9. Плотность сделайте рыхлее на два порядка (9 – это основная плотность вязания изделия). Провяжите 12 рядов, при этом пряжа должна быть несколько толще. Например, подгиб вяжется нитью 32/2 в 3 сложения, изделие – в 4 сложения. Образец закройте.

12. ПОДГИБ - «ЛОЖНАЯ РЕЗИНКА» 2x1

1. Выдвиньте 23 иглы в ПНП, уберите в ЗНП каждую третью иглу, сделайте набор на оставшиеся иглы обвитием - набор №1. Свяжите 12 рядов.
2. Свяжите 2 ряда плотнее на один-два порядка на перегибе.
3. Плотность верните на прежнюю цифру. Свяжите 8 рядов.
4. Выдвиньте в РП промежуточные иглы. Свяжите 4 ряда.
5. Выведите иглы в ПРП («привыдвиньте» – язычки игл должны быть зажаты петлями). Освободите вязание от оттяжных гребенок (или платин).
6. Оденьте первый ряд на иглы, пропуская каждую третью иглу.
7. Переключите плотность на основную (на два порядка свободнее).
8. Свяжите 12 рядов. Образец закройте.

13. ПОДГИБ - «ЛОЖНАЯ РЕЗИНКА» 3x1

1. Выдвиньте 31 иглу в ПНП, уберите в ЗНП каждую четвертую иглу, на оставшиеся иглы сделайте набор № 1.
2. Далее вяжите как предыдущий образец.

14. ПОДГИБ - ЗУБЧИКИ АЖУРНЫМИ РЯДАМИ

1. Выдвиньте 23 иглы. Набор № 1. Свяжите 10 рядов. Наборный ряд считайте первым.
2. Выполните ажурный ряд, т.е. каждую вторую петлю переснимите на соседнюю влево: со второй иглы на первую, с четвертой - на третью и т.д.
3. Свяжите 4 ряда.
4. Выполните ажурный ряд в шахматном порядке, т.е. переснимите петли с третьей иглы на вторую, с пятой - на четвертую и т.д.
5. Свяжите 6 рядов. Снимите оттяжные гребенки.
6. Оденьте 1-ый ряд на иглы.
7. Поставьте регулятор плотности на два порядка больше. Повесьте оттяжные гребенки.
8. Свяжите 12 рядов. Образец закройте.

15. СТОЙКА ВОРОТА С ДВОЙНОЙ КЕТТЛЕВКОЙ

1. Сделайте набор № 3 на 36 игл.
2. Свяжите 14 рядов.
3. Переснимите петли с 8-й, 11-й, 14-й, 17-й, 20-й, 23-й, 26-й и 29-й игл влево на соседние иглы. Свободные иглы уберите в ЗНП.
4. Свяжите 12 рядов - по четыре ряда на разных плотностях.
ОБРАТИТЬ ВНИМАНИЕ! Переключайте плотности плотнее к перегибу на 2-3 порядка при вязании горловины через 4 ряда. Это необходимо для лучшего облегания горловины изделия.
5. Свяжите еще 12 рядов – по четыре на разных плотностях. Поставьте промежуточные иглы в РП. Свяжите 4 ряда. Оденьте дуги петель 10-го ряда на иглы. Провяжите 10 рядов. Образец закройте.

16. УБАВЛЕНИЕ ПЕТЕЛЬ ПО ДИАГОНАЛЬНЫМ ЛИНИЯМ (линия реглана, убавление по рукаву и т.п.)

1. Сделайте набор на 30 игл.
2. Провяжите 12 рядов.
3. Снимите пятиигольным деккером поочередно с каждого края образца 5 петель, и перенести их к центру, совмещая с двумя петлями. Выдвиньте три иглы и перенесите все пять петель с инструмента на иглы. Заведите петли за язычки игл.
4. Свяжите 4 ряда, выполняя край «все иглы в РП».
5. Повторите перенос петель через 4 ряда еще три раза. Образец закройте.

17. УБАВЛЕНИЕ ПЕТЕЛЬ ПРОЙМЫ УКРОЧЕННЫМИ РЯДАМИ

1. Сделайте набор на 40 игл. Провяжите 12 рядов.
2. Возьмите карандаш, нанесите разметку убавлений проймы на передний рельс машины, как показано на чертеже.
3. Не довязывайте с каждого противоположного края от каретки по 4, 3, 2, 1-й петле, выводя их в ПНП, и делая накиды на выдвинутые в ПНП иглы со стороны каретки (за одну иглу стоящую в ПНП с каждой стороны образца).
4. Когда будут выполнены все укороченные ряды, провяжите петли проймы с одной стороны и закройте их язычковой иглой, затем провяжите с другой стороны и так же закройте петли проймы с другой стороны.
5. Свяжите 12 рядов на оставшихся петлях. Образец закройте.

Памятка:

- **выдвиньте иглу в конце ряда;**
- **обкрутите иглу в начале ряда (делайте «накид» перед кареткой);**
- **провяжите.**

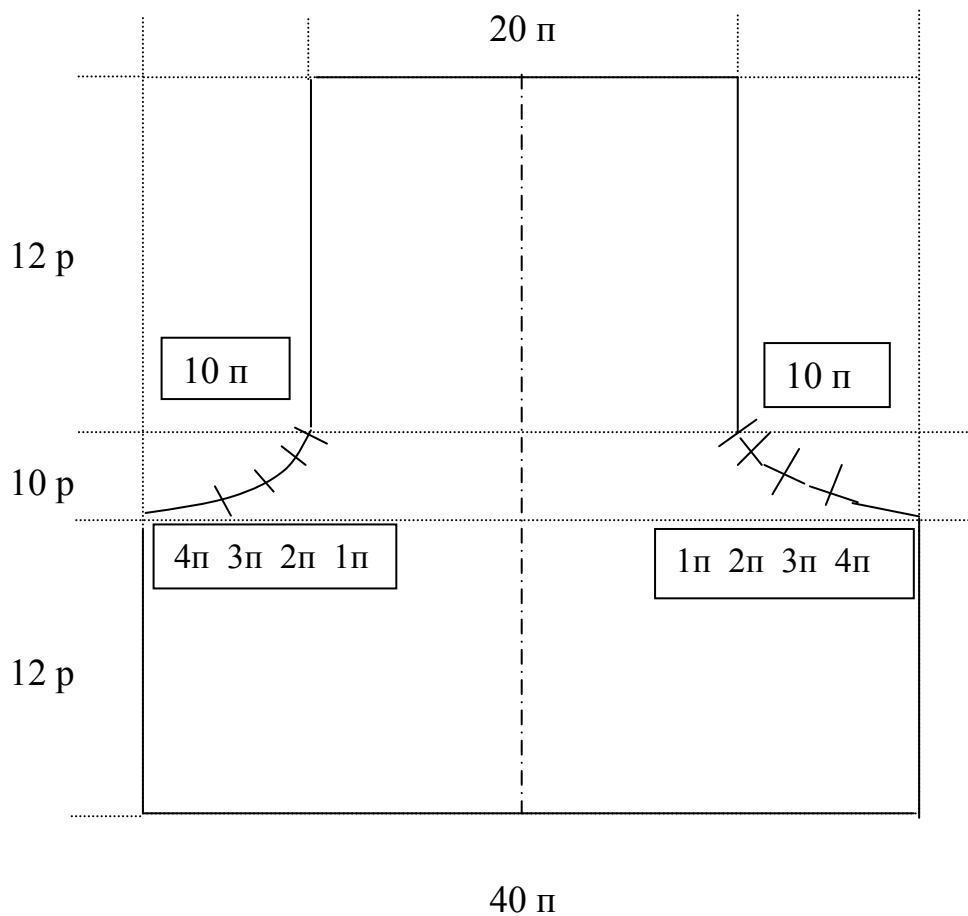

18. ГОРЛОВИНА И ПЛЕЧЕВОЙ СКОС ПЕРЕДА (ВТАЧНОЙ РУКАВ)

1. Наберите петли на 60 игл.
2. Свяжите 12 рядов.
3. Каретка слева. Отключите передние рычаги. Выведите 8 игл горловины справа в ПНП. Свяжите укороченными рядами горловину. Закройте 20 петель горловины. На оставшихся иглах свяжите 10 рядов.
4. Каретка справа. Отключите передние рычаги.
5. На 40 петлях свяжите укороченными рядами плечевой скос, выведя слева по 5 игл в ПНП.
6. Провяжите все петли плеча справа налево. Петли закройте.

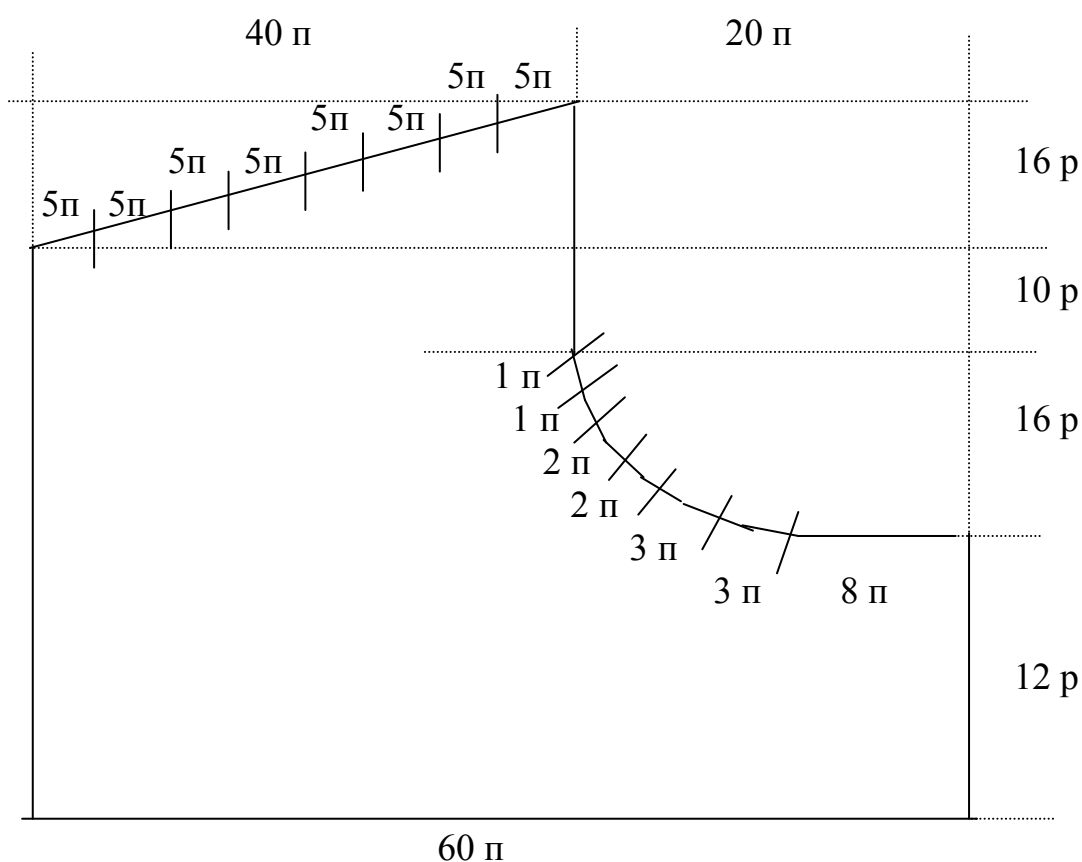

19. ГОРЛОВИНА БЛУЗОНА СО СПУЩЕННЫМ ЦЕЛЬНОВЯЗАНЫМ ПЛЕЧОМ

1. Наберите петли на 124 иглы. Свяжите 20 рядов.
 2. Каретка слева. Отключите передние рычаги. Карандашом разметьте на переднем рельсе машины убавления по горловине.
 3. Выдвиньте в ПНП:
 - средние 10п + 10п горловины;
 - 3п, 3п, 2п, 2п, 1п, 1п справа;
 - и правое плечо образца.
 4. Свяжите укороченные ряды на левой половине горловины, делая накиды перед кареткой.
 5. Выполнив последнее убавление петель горловины слева, провяжите все петли образца слева направо, включив передний рычаг в работу (для «Невы-5»).
 6. Отключите передние рычаги.
 7. Выдвиньте в ПНП:
 - средние 10п+10п горловины;
 - 3п, 3п, 2п, 2п, 1п, 1п слева;
 - и петли левого плеча образца.
 8. Свяжите укороченные ряды на правой половине горловины, делая накиды перед кареткой.
 9. Выполните последнее убавление и свяжите 1 ряд на всех иглах справа налево.
 10. Выведите нить из каретки, вставьте дополнительную нить, крайние иглы плеч 40п + 40п поставьте в ПНП, отключите передние рычаги, провяжите 10 рядов и сбросьте эти петли горловины с игл машины. Иглы горловины поставьте в ЗПР. Вставьте основную нить в каретку.
 11. На иглах левого плеча свяжите 20 рядов. Не отрывая нить перейдите на вязание правого плеча (1 дополнительный ряд). При переходе каретки на вязание правого плеча отведите рукой нить под кареткой вниз на 20 см. Свяжите 20 рядов на петлях правого плеча.
 12. Далее вывязывайте спинку. Свяжите один ряд справа налево на петлях правого плеча.
 13. Выведите нить из каретки, отодвиньте каретку на правый край машины, отключив задний рычаг каретки справа.
 14. Иглы горловины (22п + 22п) поставьте в ПНП, сделайте на них набор обвитием. Заправьте нить в каретку. Выведите иглы горловины и иглы правого плеча в ПНП. Отключите передние рычаги, задние рычаги поставьте в рабочее положение, продвиньте каретку над иглами правого плеча и горловины, и продолжите вязание первого ряда спинки на левом плече.
 15. Выполните удлиненные ряды по горловине спинки, но изделие можно вязать и без удлинения рядов. Свяжите 40 рядов. Образец закройте.
- (См. схему)

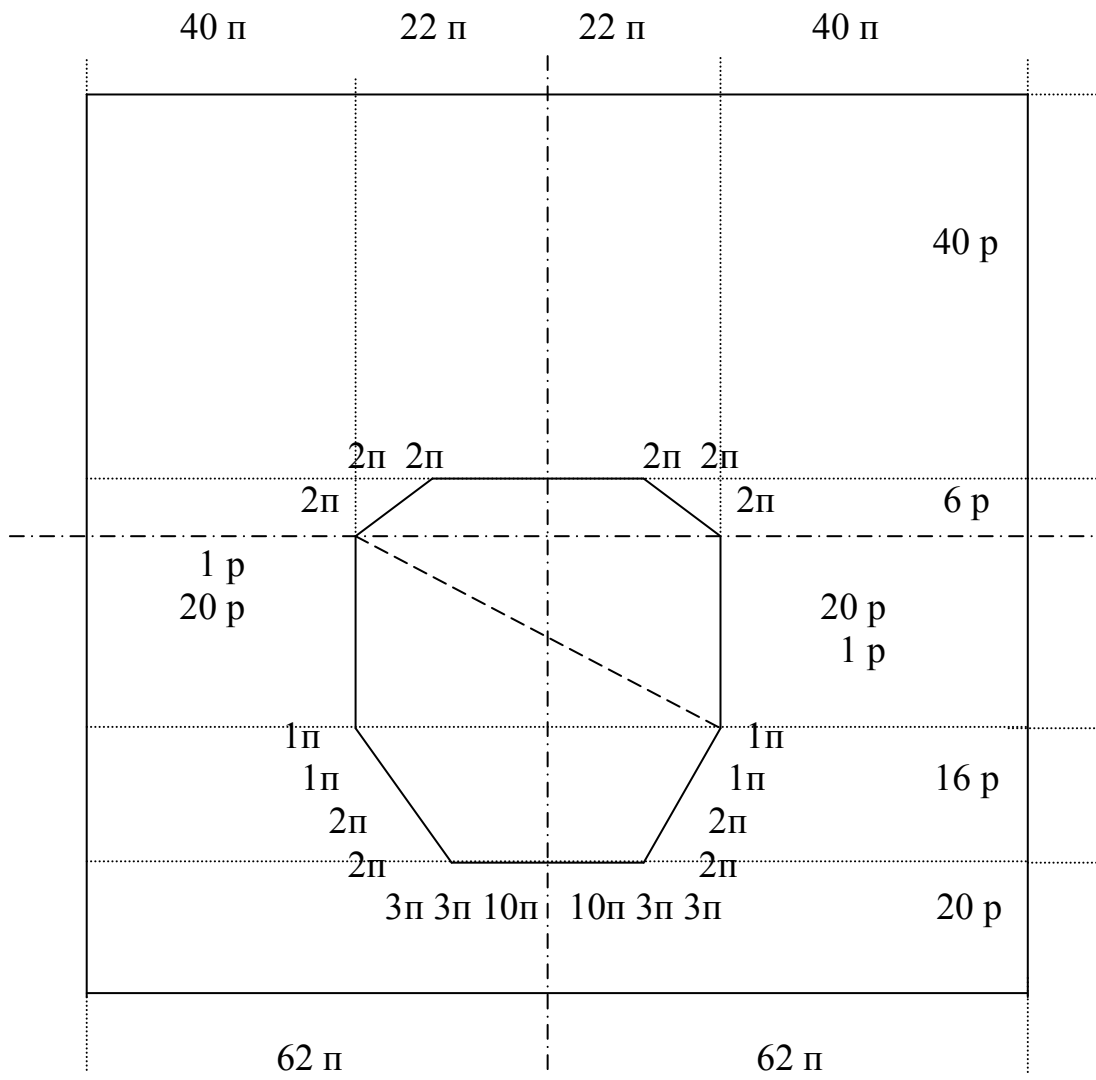

20. РАСЧЕТ И ВЯЗАНИЕ СТОЙКИ ГОРЛОВИНЫ ПЕРЕПЛЕТЕНИЕМ ЛОЖНАЯ РЕЗИНКА (л.р. 2x1)

1. Рассчитайте петли стойки горловины:
- $22\text{п} \times 4 + (21\text{р} : 3 \times 2) + (21\text{р} : 3 \times 2) + 8\text{п}$ (на свободу) = $88 + 28 + 8 = 124\text{п}$.
2. Выдвиньте в РП 124 иглы. Сделайте разбор игл 2x1 - «ложной резинкой» (двойками, пропуская каждую третью иглу).
3. Провяжите 20 рядов «ложной резинкой», переключая плотность через четыре ряда плотнее к перегибу.
4. Выведите промежуточные иглы в РП.
5. Свяжите 2 ряда. Оденьте первый ряд на иглы.
6. Свяжите 5 рядов.
7. Провяжите 10 рядов дополнительной нитью, снимите деталь с игл.
8. Отпарьте последние 6 рядов и дополнительные ряды. Оденьте на иглы машины стойку горловины изнаночной стороной за соединительный ряд. Совместите с изделием по частям (спинку, $\frac{1}{2}$ переда, $\frac{1}{2}$ переда), и закройте. Оставьте нить 1,5 метра для кеттлевки. Пришейте иглой кеттельным швом открытые петли горловины к изделию.

	Дополнительная нить	10 р	5,, пл
	Кулирная гладь	6 р	5,, пл
↑	Кулирная гладь	2 р	5 пл
↑		2 р	5 пл
		4 р	4,, пл
	Ложная резинка 2x1	4 р	4 пл
		4 р	3, пл
		4 р	3, пл
		4 р	4 пл
	Ложная резинка 2x1	4 р	4,, пл
		4 р	5,, пл

20а. СТОЙКА ВОРОТА С «РАСКОЛОМ» - ДВОЙНОЙ КЕТТЛЕВКОЙ

1. Рассчитайте петли стойки горловины: $22\text{п} \times 4 + (21\text{р} : 3 \times 2) + (21\text{р} : 3 \times 2) + 8\text{п}$ (на свободу) = $88 + 28 + 8 = 124\text{п}$.
2. Выдвиньте в РП 124 иглы.
3. Свяжите: 10р вспомогательной нитью и 8р основной нитью.
4. Сделайте разбор игл 2x1 - «ложной резинкой», пересадите петли с каждой третьей иглы.
5. Провяжите 12 рядов (вяжите плотнее к перегибу).
6. Провяжите 12 рядов (вяжите свободнее от перегиба).
7. Поставьте промежуточные иглы в РП. Провяжите 2 ряда.
8. Оденьте 17-й ряд от начала вязания на иглы.
9. Провяжите 6 рядов. Замените нить на вспомогательную нить.
10. Провяжите 10р вспомогательной нитью. Снимите стойку ворота с игл.

21. СПИНКА, ПЛЕЧЕВОЙ СПУСК И ГОРЛОВИНА

1. Наберите петли на 120 игл. Свяжите 20 рядов.
2. Укороченными рядами свяжите по половине убавлений по плечевым скосам с обеих сторон изделия за 8 рядов.
3. Каретка слева. Отключите передние рычаги. Выведите в ПНП 72 петли справа. За 8 рядов свяжите укороченными рядами убавление петель по левой стороне горловины и левому плечу.
4. Выполнив последнее убавление, провяжите все петли горловины и до половины правого плеча, выведя в ПНП справа 25 игл плечу изделия.
5. Каретка справа. Выведите в ПНП 72 петли слева. За 8 рядов свяжите укороченными рядами убавление петель горловины и плеча.
6. Выполнив последнее убавление, провяжите петли правого плеча. Каретка справа.
7. Поставьте все иглы в РП (можно переключить передний рычаг в рабочее положение). Провяжите 1 ряд.
8. Петли закройте, выполнив по 2 воздушные петли на стыке плеч с горловиной.

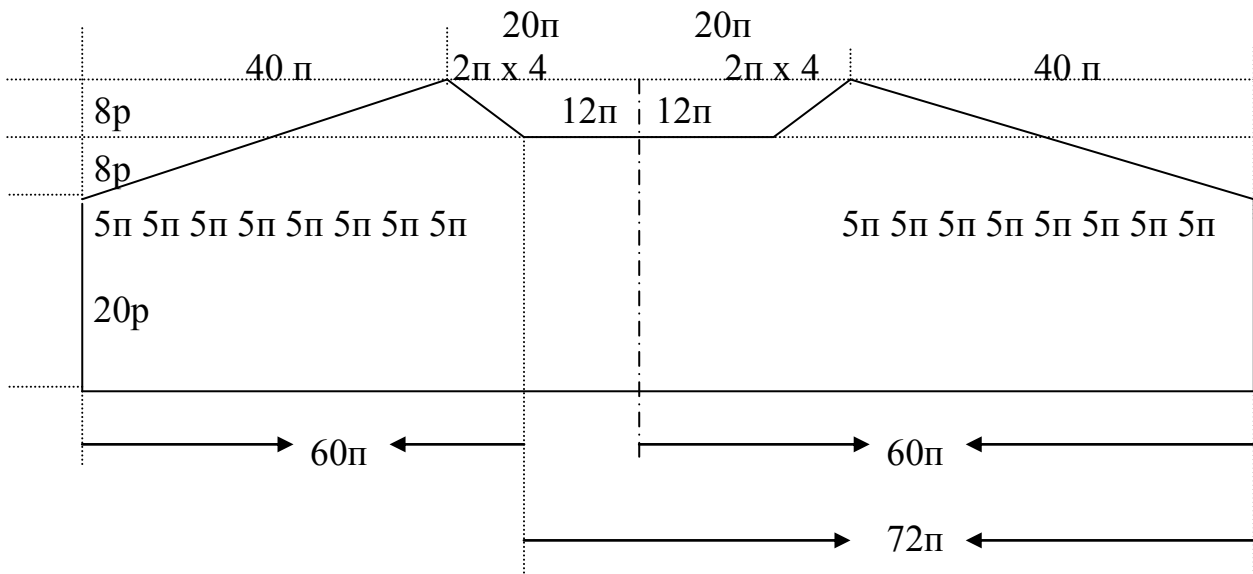

22. ВЫВЯЗЫВАНИЕ ВТАЧНОГО РУКАВА

1. Втачной рукав можно вязать на однофонтурных машинах с оката. Особенно удобно данную конструкцию рукава выполнять на машинах «Северянка», «Нева-1, 2». На машинах «Нева-5» для оттяжки полотна используются дополнительные грузы.
2. Карандашом нанесите разметку прибавок удлиненных рядов по схеме (см. рисунок).
3. Каретка слева. Наберите 80 петель на иглы машины. Провяжите 1 ряд.
4. Каретка слева. Выдвиньте в ПНП справа 40 игл. Отключите передние рычаги. Свяжите еще 1 ряд.
5. Выдвиньте 36 игл слева в ПНП, в рабочем положении останутся 4 иглы. Провяжите на них 1 ряд, сделайте накид на одну иглу, стоящую в ПНП перед кареткой.
6. Далее свяжите, делая прибавления петель в конце каждого ряда и делая накиды по схеме.
7. Свяжав окат, сделайте убавление петель по длине рукава по 2 петли через 10 рядов многоигольным деккером (3-5-ти игольным) три раза за 40 рядов.
8. Свяжите 10 рядов дополнительной нитью, снимите с игл, отпарьте, припосадите рукав для вязания манжеты на меньшее количество игл (см задание № 23, I вариант).

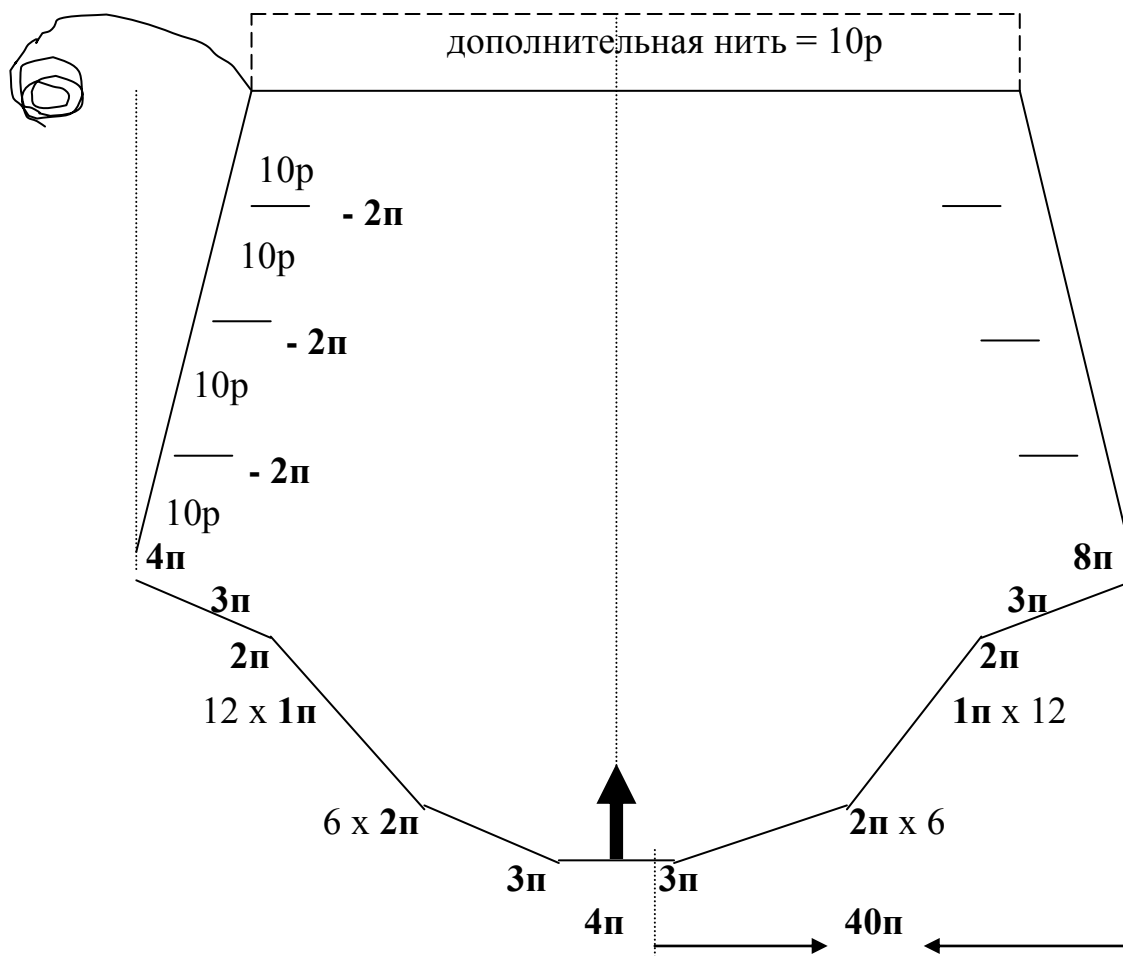

23. ВЫВЯЗЫВАНИЕ МАНЖЕТЫ - ДВА ВАРИАНТА

I вариант («ажурные ряды-зубчики»)

1. Свяжите рукав до манжеты, поменяйте нить на дополнительную, основную нить не отрезайте.
2. Свяжите 10 рядов, снимите с игл, отпарьте через два слоя влажной марли. Не снимая с образца дополнительную нить навесьте петли последнего ряда рукава на иглы, насаживая на каждую иглу дуги в следующем порядке: 1п, 2п, 1п, 2п и т.д..
3. Плотность для манжеты выберите плотнее основной, т.е. сделайте на порядок меньше.
4. Свяжите 4 ряда, выполните ряд ажурных дырочек 1x1. Свяжите 10 рядов, выполните ажурный ряд (в шахматном порядке). Свяжите 4 ряда, выполните еще ажурный ряд (в шахматном порядке). Свяжите 18 рядов, оденьте 1-ый ряд манжеты на иглы, петли закройте.

II вариант («ложная резинка»)

1. Манжета вывязывается на петлях рукава. Плотность уменьшите на 2-3 порядка. Свяжите 5 рядов на всех иглах.
2. Переснимите петли с 3-й на 2-ю, с 6-й на 5-ю и т.д. с каждой третьей иглы (разбор – «ложная резинка» 2x2). Освободившиеся иглы уберите в ЗНП. Свяжите 25 рядов.
3. Оденьте первый ряд манжеты за дуги на иглы. Закройте петли, делая воздушные петли против игл, стоящих в ЗНП. Нить оставьте в 4 ряда длиннее шва на рукаве для сшивания манжеты и рукава язычковой иглой.

24. РАЗЛИЧНЫЕ ВИДЫ КЛИНЬЕВ ВЫПОЛНЕННЫЕ УДЛИНЕННЫМИ И УКРОЧЕННЫМИ РЯДАМИ (поперечно- вязанные юбки, выточки, воланы, вставки ...).

1. Наберите на иглы машины 40 петель. Провяжите 10 рядов. Поставьте 5 игл на правой стороне образца в ПНП, отключите передние рычаги. Провяжите 2 ряда, сделав накид при движении каретки справа налево. Поставьте следующие 5 игл справа в ПНП, свяжите 2 ряда. Повторите этот прием, пока в работе не остается 5 игл. **Вы выполнили полуклин.** Эти клинья дают незаметную прибавку для выточек, по юбке к низу изделия, т.е. накидов на лицевой стороне полотна не видно.
2. Все иглы в РП. Свяжите 10 рядов. **Вывязываем полный клин с вогнутой складкой.** Для этого свяжите полуклин, выводя по 5 игл начиная с правой стороны образца и делая накиды при движении каретки справа налево. Поставьте все иглы в РП. Провяжите два ряда на плотности 1 -2 и вы получите вогнутую складку. Плотность переключите на основную. Все иглы, кроме 5 игл слева, переведите в ПНП. Выполните обратную часть клина удлинненными рядами, вводя в работу по 5 игл справа и делая накиды.
3. Далее выполните другой вид клина - **полный клин со сдвигом на одну петлю.** В начале выполните полуклин укороченными рядами по 5 петель. Когда свяжите укороченные ряды на последних пяти петлях, добавьте в РП одну петлю справа. Свяжите на 6 петлях 2 ряда, сделайте накид на одну иглу в ПНП. Далее вяжите, прибавляя по 5 петель в РП, при этом сдвиге вы уже не будете делать накид на предыдущем накиде. Прибавление и убавление петель на полотне будут менее заметны, чем, если бы вы вязали без сдвига на одну петлю.
4. Далее выполняется **выпуклая фигурную складку прессовым переплетением и вогнутая складка.** Провяжите 9 рядов на плотности 6. Провяжите 1 ряд на пл. 4, выдвиньте в ПНП каждую четвертую иглу. Провяжите на 8 плотности 4 ряда (повесьте при этом гирьку на оттяжную гребенку). Поставьте все иглы в РП. Провяжите на пл.4 один ряд. Переключите пл. на 6. Свяжите 9 рядов. Провяжите 2 ряда на пл. 1 или 2. Провяжите 10 рядов.
5. Выполните **полный полосатый клин**, через 2 ряда меняя нить на контрастную.
6. Далее выполните **полосы разной ширины.** Образец закройте.
7. Выполните **пояс к данному образцу:** оденьте крайние петли верха изделия через 2 ряда за две стороны крайней петли на иглы машины, свяжите 20 рядов. Оденьте первый ряд на иглы за дуги. Петли закройте язычковой иглой.

25. ПЕТЛИ НА ПЛАНКЕ «ЛОЖНАЯ РЕЗИНКА 2*1»

1. Выдвиньте 44 петли. Сделайте разбор «ложной резинкой» 2*1. К крайним двойкам следует добавить по 1 игле. Промежуточные иглы уберите в ЗНП. Провяжите 10 рядов. Возьмите дополнительную нить, свяжите вручную по две петли на каждой третьей двойке нить не обрывайте. Продолжите вязание - свяжите 20 рядов основной нитью. Повторите вывязывание петель вручную. Свяжите 8 рядов. Поставьте промежуточные иглы в РП. Свяжите 2 ряда.
2. Ножницами разрежьте дополнительную нить, оставив концы дополнительной нити по 3 см около каждой петли.
3. Оденьте первый ряд на иглы, свяжите 6 рядов основной нитью.
4. Свяжите 10 рядов дополнительной нитью. Снимите образец с игл машины.

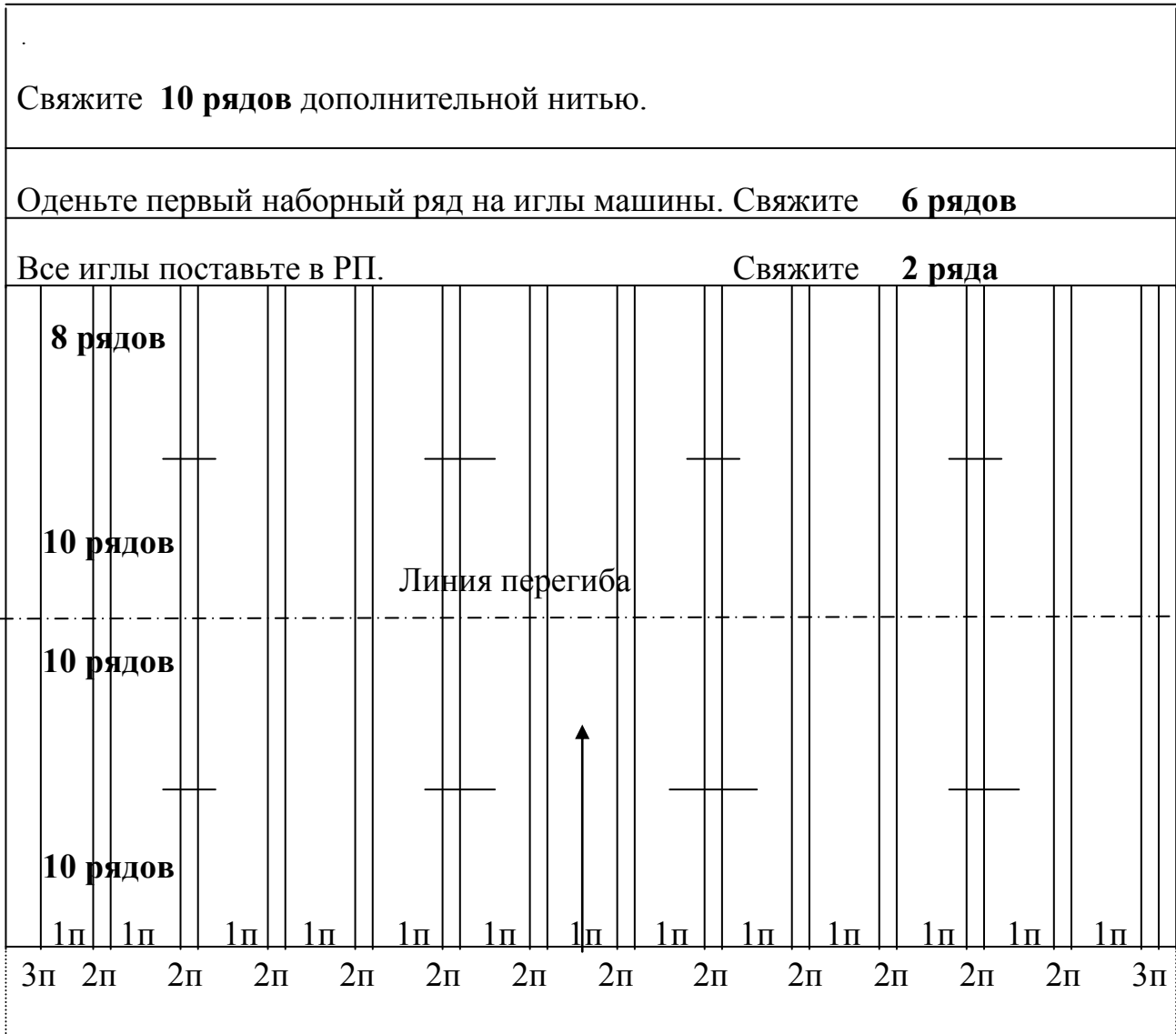

Набор 2x1 «ложная резинка»

44 п

**РАЗДЕЛ III.
ВЯЗАНИЕ ШТУЧНЫХ ИЗДЕЛИЙ
НА ОДНОФОНТУРНЫХ ВЯЗАЛЬНЫХ МАШИНАХ С РУЧНОЙ И
АВТОМАТИЧЕСКОЙ ПРОКЛАДКОЙ НИТИ**

26. НОСОЧКИ НА МАЛЫША 4-8- МЕСЯЦЕВ (см. схему I).

1. Вдвиньте на машине 44 иглы (22п + 22п). Разберите их на узор «ложная резинка». На выбранной для вязания плотности (№ 5-8) свяжите подгиб 2x1. Оденьте 1-й ряд на иглы. Регулятор плотности можно не переключать на основную плотность, оставив ее прежней.
2. Свяжите 20 рядов до пятки.
3. **Свяжите пятку носка приемами: «укороченные и удлиненные ряды».**
4. **«Укороченные ряды»:**
 - Выдвиньте половину игл и еще одну иглу (23 иглы) в ПНП с противоположной стороны от каретки. Передние рычаги отключите. Свяжите 1 ряд. Обкрутите нитью одну иглу, стоящую в ПНП со стороны каретки, т.е. делайте накид.
 - Выдвиньте в ПНП 2 иглы (крайнюю и еще одну иглу с противоположной стороны от каретки).
 - Делая накид, провяжите один ряд. Повесьте грузы на изделие под рабочие иглы.
 - Далее вяжите, выдвигая по 1-й игле с противоположной стороны от каретки в ПНП, т.е. в конце ряда, и обкручивая 1 иглу в ПНП в начале ряда, делайте накид, пока не получите по 5 накидов с каждой стороны пятки.
 - Не забывайте, что грузы необходимо перевешивать через 2-4 ряда.
5. **«Удлиненные ряды»:**
 - **Первый вариант для тонкой пряжи.** В конце каждого ряда вводите по одному накиду в РП, и в начале ряда делайте накид на одну иглу, стоящую в ПНП, пока все иглы пятки не вернуться в рабочее положение. Пятка связана.
 - **Второй вариант для толстой пряжи.** В конце каждого ряда вводите по одной игле с накидом в РП, а в начале ряда выводите иглу с провязанным накидом в ПНП (нить направляем на рабочие иглы). В этом варианте вязания с третьего ряда удлиненных рядов добавится еще одна игла к накиду, забираемому в работу. Вяжите пока все иглы пятки не вернуться в рабочее положение. Пятка связана.
6. Поставьте все иглы в РП. Свяжите 30 рядов.
7. Свяжите мысок приемами, которыми вязали пятку пока все иглы мыска (кроме двух игл с края полотна с последним накидом) не вернуться в рабочее положение. Нить оставляем по центру носка в середине.
8. **Нить не обрезаем!** Снимите 22 петли справа на спицу, оденьте крючком на 22 иглы слева. Закройте **нитью** петли язычковой иглой или деккером и далее зашейте носочек по вертикали язычковой иглой.
9. На втором носке вяжем пятку с другой стороны.

НОСОЧКИ НА МАЛЫША 4-8 МЕСЯЦЕВ

Схема I

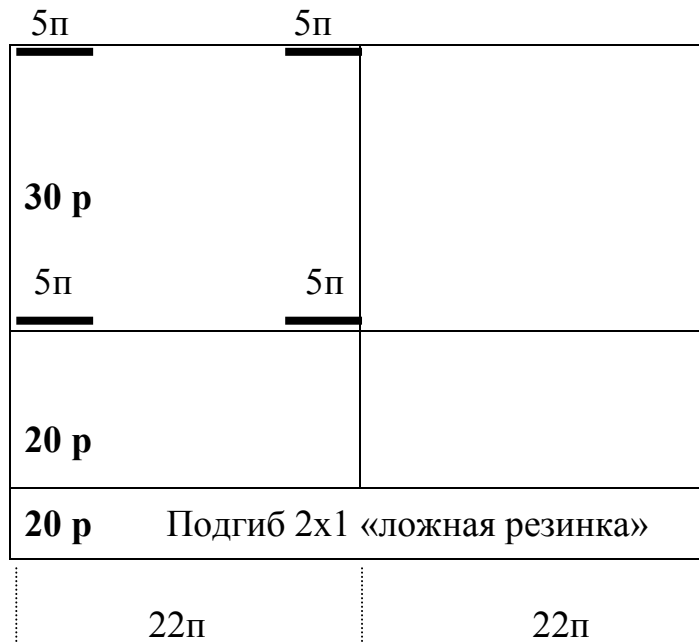

НОСОЧКИ НА КУКЛУ

Схема II



НОСКИ НА ПОДРОСТКА (РАЗМЕР № 36-37)

Схема III

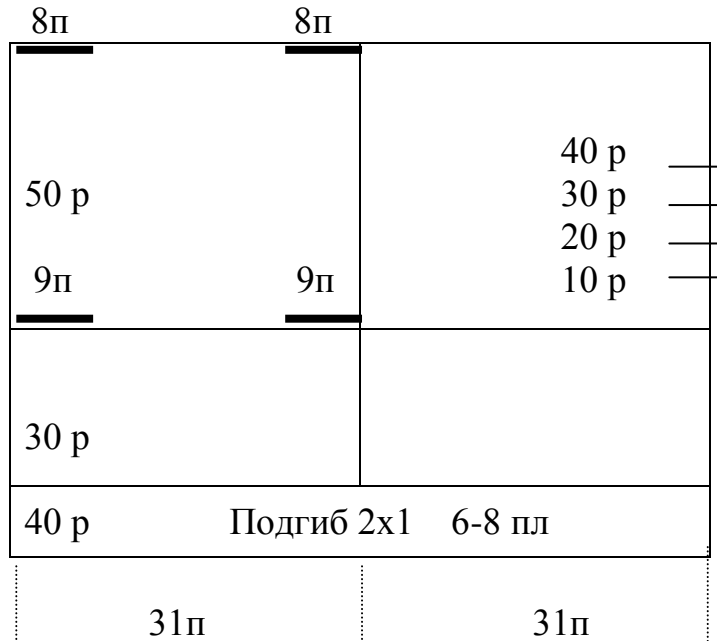

От пятки к мыску убавьте многоигольным деккером по 1-й петле с каждой стороны полотна через 10 рядов 4 раза

НОСКИ НА ВЗРОСЛОГО (РАЗМЕР № 44-45)

Схема IV

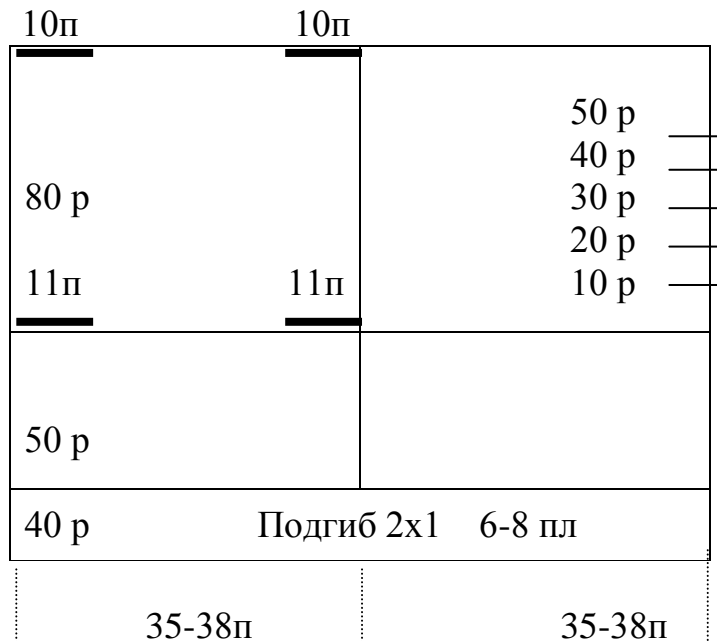

От пятки к мыску убавьте многоигольным деккером по 1-й петле с каждой стороны полотна через 10 рядов 5 раз.

27. ВАРЕЖКИ (два варианта)

- I вариант.** Свяжите подгиб «ложной резинкой» на 56 петлях на 5 плотности (30 рядов резинки и 2 ряда - все иглы в РП).
- Переключите плотность на 7. Провяжите 26 рядов. Каретка справа.
- Наберите на иглы справа 12 петель. Оставьте в работе 24 петли справа. Остальные выдвиньте в ПНП. Передние рычаги отключите. На иглах пальца свяжите 22 ряда.
- Сделайте убавление петель большого пальца: переснимите петли 1x1, т.е. с третьей иглы на вторую, с пятой на четвертую и т.д., освободившиеся иглы уберите в ЗНП. Провяжите 1 ряд на плотности плотнее на две цифры.
- Снимите петли на язычковую иглу, протяните петлю через снятые петли пальца. Отрежьте нить длиной 50 см, вытяните нить в последнюю петельку. Палец связан, в дальнейшем сшейте его язычковой иглой.
- Наборный ряд половины пальца навесьте на 12 игл справа. В работе будут снова 56 петель. (Навеску делаете, подхватывая две наборные протяжки).
- Свяжите 40 рядов. Каретка справа. Свяжите мысок, убавляя по 2 петли 5 раз с каждой стороны. Свяжав удлиненные ряды, половину петель с правой стороны навесьте на левые, изделие закройте и сшейте язычковой иглой.

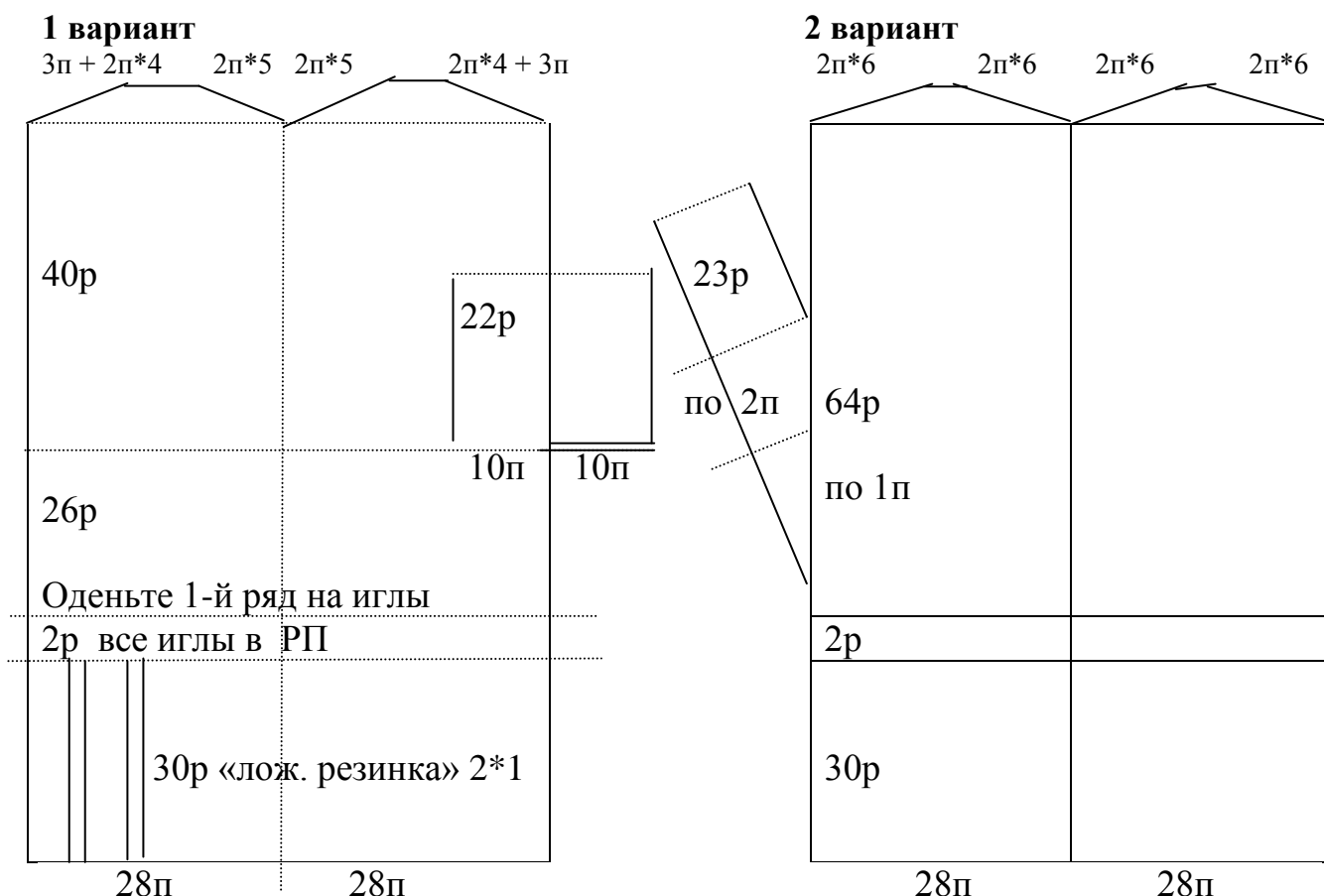

II вариант. На полотне варежки большой палец не вывязывайте. Свяжите варежку до мыска. Сшейте мысок. По шву зашейте язычковой иглой 18 петель (36 рядов), захватывая крайние петли варежки через две протяжки. Наберите за каждый второй ряд из краёв варежки 26 петель на вязание пальчика. 1-й ряд – ручной. Пальчик вяжите на 6 плотности. Сделайте два «уголка прибавок» – 6 раз по 1п. (+1п), 3 раза по 2п. По прямой провяжите 23 ряда, на разборе 1x1 провяжите 1р. на 3 пл. Петли снимите на язычковую иглу, затяните, шов сшейте.

28. ПЕРЧАТКИ

1. Свяжите подгиб «ложной резинкой» на 70 петлях на № 5 плотности (30 рядов резинки и 2 ряда - все иглы в РП).
2. Переключите плотность на № 7. Провяжите 30 рядов. Каретка справа.
3. Наберите на иглы справа 13 петель. Оставьте в работе 26 петель справа. Остальные выдвиньте в ПНП. Передние рычаги отключите. На иглах для большого пальца свяжите 28 рядов.
4. Сделайте убавление петель большого пальца: переснимите петли 1x1, т.е. с третьей иглы на вторую, с пятой на четвертую и т.д., освободившиеся иглы уберите в ЗНП. Провяжите 1 ряд на плотности плотнее на две цифры.
5. Снимите петли на язычковую иглу, протяните петлю через снятые петли пальца. Отрежьте нить длиной 50 см, вытяните нить в последнюю петлю. Палец связан, в дальнейшем сшейте его язычковой иглой.
6. Наборный ряд половины пальца навесьте на 12 игл справа (навеску делайте, подхватывая две наборные протяжки). В работе будут снова все иглы.
7. Свяжите 22 ряда. Разделите петли в соответствии со схемой на 8 частей. Для этого навесьте на протяжки контрастные нити. Сделайте убавление петель в соответствии с пунктами 4 и 5.
8. Провяжите к петлям мизинца, добавьте 2 петли в соответствии со схемой (2 крайние дуги предыдущего ряда). Свяжите 20 рядов для мизинца. Сделайте убавление петель в соответствии с пунктами 4 и 5.
9. Надвяжите 10 рядов дополнительной нитью. Снимите образец с машины.
10. Оденьте петли для вязания безымянного пальца, добавьте 2 петли в соответствии со схемой (2 крайние дуги предыдущего ряда). Свяжите 28 рядов для безымянного пальца. Сделайте убавление петель в соответствии с пунктами 4 и 5.
11. Оденьте петли для вязания среднего пальца, добавьте 3 петли в соответствии со схемой (1 дугу в середине и 2 крайние дуги с краев предыдущего ряда). Свяжите 31 ряд для среднего пальца. Сделайте убавление петель в соответствии с пунктами 4 и 5.
12. Оденьте петли для вязания указательного пальца, добавьте 2 петли в соответствии со схемой (2 дуги из середины предыдущего ряда). Свяжите 28 рядов для указательного пальца. Сделайте убавление петель в соответствии с пунктами 4 и 5.
13. Все вертикальные швы изделия сшейте язычковой иглой.

28 а. ПЕРЧАТКИ (схема)

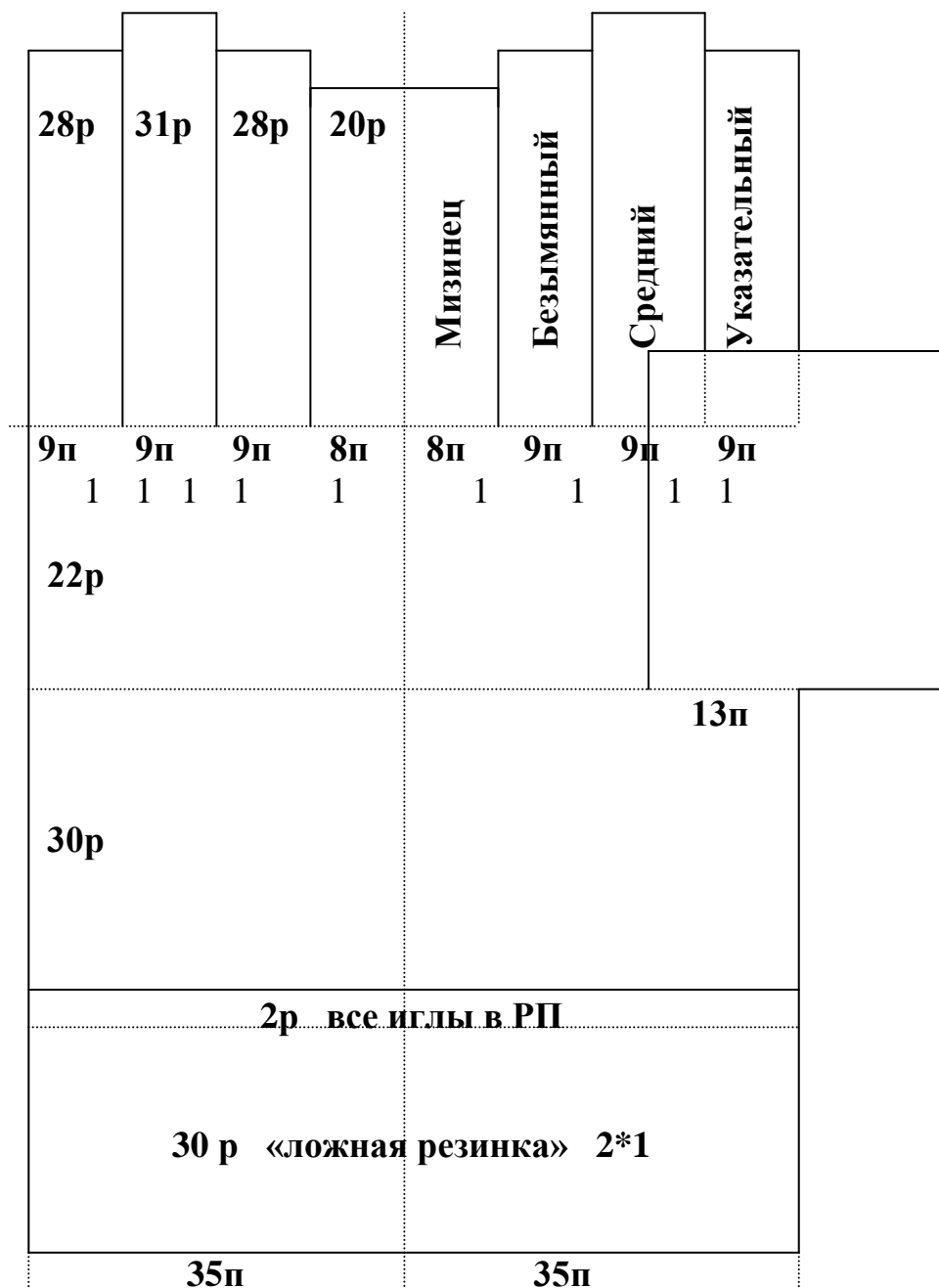

Мизинец	20 рядов	16п + прибавка 2п (с краев).
Безымянный	28 рядов	18п + прибавка 2п (с краев).
Средний	31 ряд	18п + прибавка 3п (одну в середине, две с краев).
Указательный	28 ряд	18п + прибавка 2п (из середины).

29. ЧЕХЛЫ ДЛЯ СОТОВОГО ТЕЛЕФОНА. ОЧЕШНИК

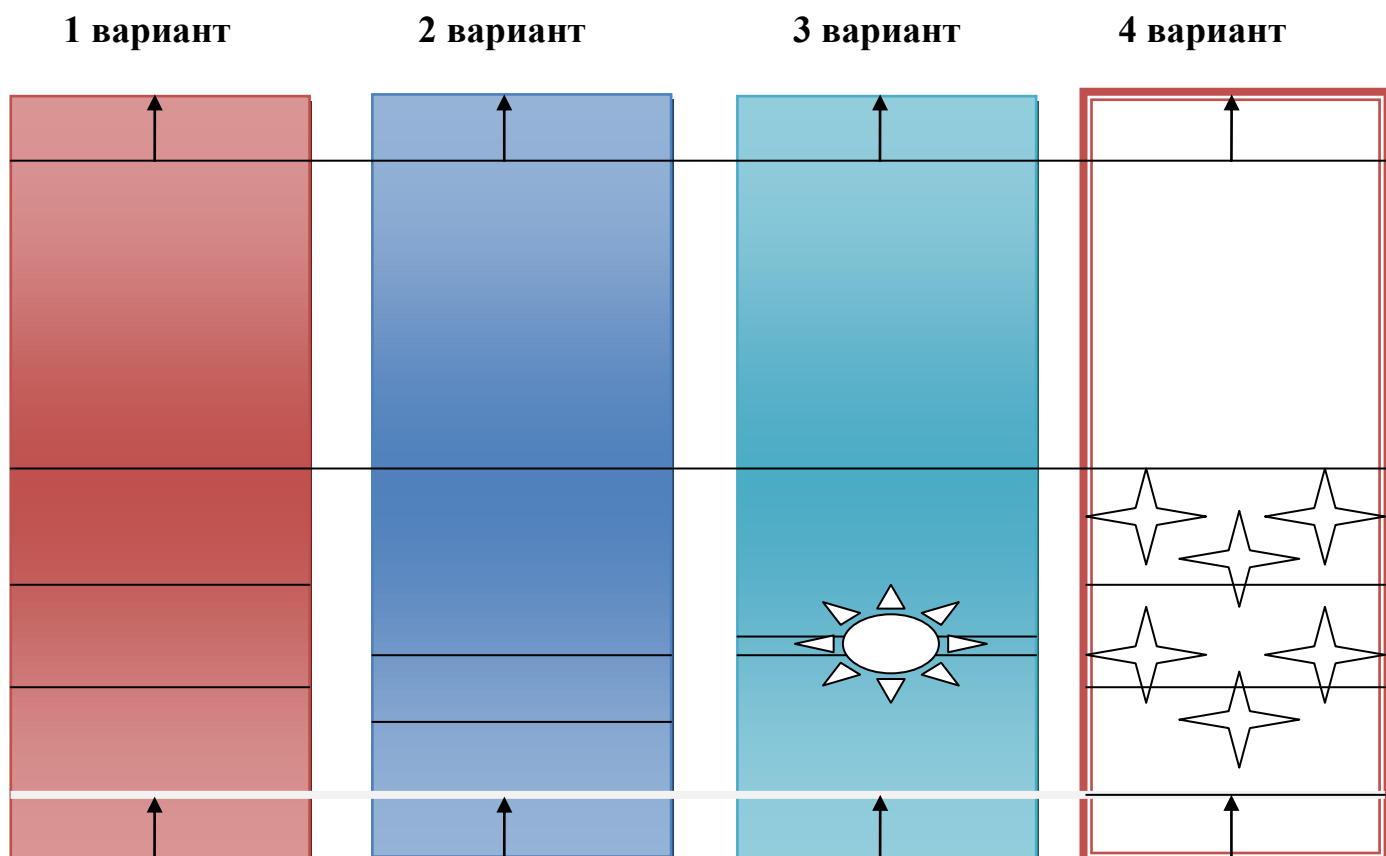

<p>1 вариант «РОССИЙСКИЙ ТРИКОЛОР» Подгиб: 16 рядов (белая нить). Три полосы: по 18 рядов (белая, синяя, красная нити). Половина: 54 ряда (красная нить), т.е. красной нитью надо провязать $18+54=72$ ряда</p>	<p>3 вариант «ЗИМНЯЯ СКАЗКА» Подгиб: 16 рядов (белая нить с серебром). Две полосы: по 22 ряда (белая нить с серебром). Одна полоска между ними: 2 ряда (голубая нить с серебром). Половина: 46 рядов (белая нить с серебром). Отделка: «Снежинка из крупного бисера»</p>
<p>2 вариант «РОССИЙСКИЙ ТРИКОЛОР» Подгиб: 16 рядов (белая нить). Две полосы: по 8 рядов (синяя, красная нити). Довязать до середины: 38 рядов (белая нить). Половина: 54 ряда (белая нить)</p>	<p>4 вариант «НОВОГОДНИЙ СУВЕНИР «ОЧЕШНИК» Подгиб: 20 рядов (голубая нить с серебром). Три полосы: по 20 рядов (голубая, белая, голубая нити с серебром) Половина: 60 рядов (голубая нить с серебром). Отделка: «Снежинки-звездочки из среднего бисера»</p>

Шнур для оформления чехлов для сотовых телефонов вяжем на трёх петлях длиной 1,3 метра. Технологию вязания шнура см. далее «Образец № 30».

30. ШНУР НА ТРЕХ ИГЛАХ

Вариант I. - для машин с автоматической прокладкой нити («Нева-5»).

1. Наберите петли на три иглы. Провяжите вручную 2 ряда. Каретка слева.
2. Настройте каретку на вывязывание шнура: отключите правые рычаги, поставьте в работу левые («рыбка»).
3. Вяжите шнур, для оттяжки используя 2 боковых груза.



Вариант II - для машин с ручной прокладкой нити («Нева-1», «Нева-2», «Северянка», «Нева-6»).

1. Наберите петли на три иглы слева направо. Заправьте петли под платины. Каретка справа. Поднимите правую кнопку на каретке.
2. Проложите нить на иглы машины справа налево, провяжите 1 ряд. Иглы встанут в ЗРП.
3. Верните каретку на правую сторону, без прокладывания нити. Иглы встанут в РП.
4. Проложите нить справа налево, свяжите следующий ряд.
5. Повторяйте пункты № 3-4.

31. ГОЛОВНОЙ УБОР «СПОРТИВНАЯ ШАПОЧКА»

Окружность головы: 54 - 58 см.

Высота шапочки: 20 см + 5 см на отворот.

Последовательность вязания:

Наберите (заработайте) 150 петель приемом «обвитие игл».

Провяжите 200 – 240 рядов, в соответствии с личным расчётом петель и рядов, выполняя узоры или на отвороте, или на шапочке над отворотом (см. рисунок).

Оденьте петли первого наборного ряда на иглы (с попуском - через иглу), провяжите 4-10 рядов.

Сделайте убавление петель на шапочке:

1. Переснимите петли 1x1 с 3-ей на 2-ю, с 5-ой на 4-ю и т.д. Свободные иглы поставьте в ЗНП.
2. Провяжите 2 ряда на плотности плотнее на две цифры.
3. Снимите с машины на спицу все петли, начиная слева.
4. Снова повесьте со спицы на иглы машины петли по 2 на каждую кроме крайних.
5. Провяжите два ряда на основной плотности.
6. Переснимите петли 1x1. Освободившиеся иглы уберите в ЗНП.
7. Свяжите один ряд плотнее на две цифры.
8. Снимите петли на язычковую иглу, протяните через петли двойную нить и закрепите их в одну петлю (особый прием). Нить не отрывайте.
9. Сшейте вертикальный шов шапочки язычковой иглой.

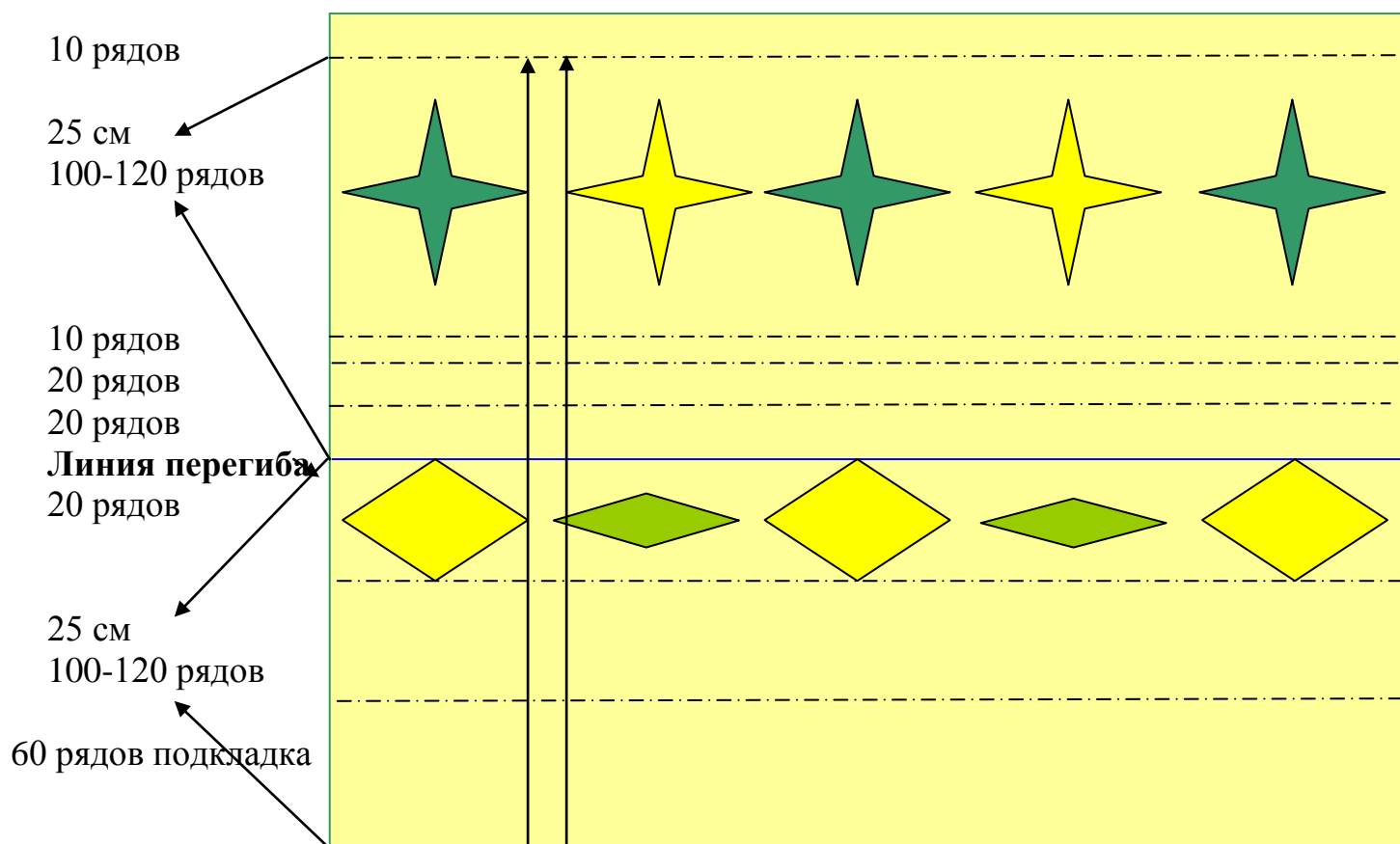

Набор: 75п +75п

32. ШАРФЫ

На однофонтурных машинах шарфы вяжутся в основном из двойного полотна. Полотно зарабатывается вдвое шире, затем петли складываются по ширине и ряды сшиваются по длине. Примерная толщина пряжи: 400м/100г.

<p>1 вариант «РОССИЙСКИЙ ТРИКОЛОР»</p> <p>Ширина шарфа: 19 см. Длина шарфа: 100 см. Набор: 45п+45 п. Полоски: по 20 рядов: белая, синяя, красная нити</p>	<p>3 вариант «ЗИМНЯЯ СКАЗКА»</p> <p>Ширина шарфа: 19 см. Длина шарфа: 130 см. Набор: 45п+45 п. Одна половина шарфа связана белой нитью с серебром. Другая половина шарфа - голубой нитью с серебром. Кисти белого цвета следует навесить на голубой стороне, а на белой стороне - голубого цвета</p>
<p>2 вариант «БИЛАЙН»</p> <p>Ширина шарфа: 17 см. Длина шарфа: 120 см. Набор: 40п+40 п Полоски: по 40 рядов: жёлтая, черная нити</p>	<p>4 вариант «НОВОГОДНИЙ СУВЕНИР»</p> <p>Ширина шарфа: 18 см. Длина шарфа: 100 см. Набор через иглу: 41п. Связать шарф длиной 100 см распустить и поднять вертикальные петельные столбики 2x1 приёмом «жемчужная резинка»</p>

1 вариант



2 вариант



3 вариант

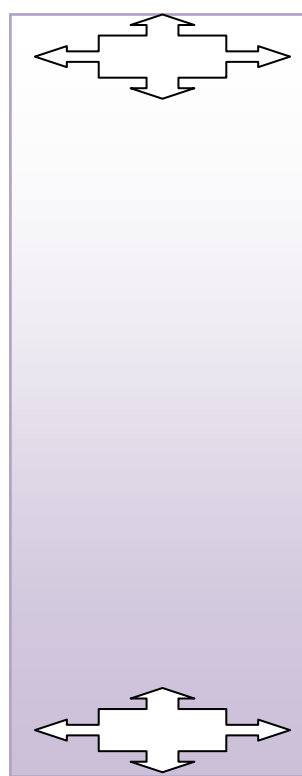

4 вариант



Оформить шарфы можно помпонами.

Кисти для оформления шарфов могут быть различной длины. В готовом, сложенном вдвое, виде они могут быть от 8 до 20см. Нити для кистей следует нарезать вдвое длиннее, добавив припуск на навеску 1-2 см. При навеске кистей используйте большую петлеуловительную язычковую иглу.

РАЗДЕЛ IV.

ВЯЗАНИЕ СЛОЖНЫХ ТРИКОТАЖНЫХ ПЕРЕПЛЕТЕНИЙ НА ОДНОФОНТУРНЫХ ВЯЗАЛЬНЫХ МАШИНАХ С РУЧНОЙ И АВТОМАТИЧЕСКОЙ ПРОКЛАДКОЙ НИТИ

33. ВЕРТИКАЛЬНЫЕ ЦВЕТНЫЕ ПОЛОСЫ

Этот узор легко выполняется от отдельных клубков разного цвета на машинах с ручной прокладкой нити: «Нева-1», «Нева-2», «Нева-б», «Северянка».

1. Наберите 30 петель, свяжите 10 рядов.
2. Проложите светлую нить на 15 игл, темную - на 15 следующих игл. Проведите кареткой.
3. Продолжайте вывязывание цветных вертикальных полос разными нитями, перекрещивая их на стыке цветов при прокладывании на иглы.

34. ОРНАМЕНТ (I вариант)

На вязальных машинах любых типов можно выполнить многоцветные орнаментальные переплетения.

Для машин с ручной прокладкой нити («Нева-1», «Нева-2», «Северянка», «Нева-б») удобен следующий прием выполнения двухцветного орнамента:

1. Поднимите обе кнопки каретки, в ПНП выдвиньте все иглы, которые образуют рисунок, а на оставшихся иглах фона провяжите 1 ряд основной фоновой нитью. Провязанные иглы встанут в заднее рабочее положение (ЗРП).
2. Поставьте в РП иглы, провяжите 1 ряд отделочной нитью. Эти иглы также будут поставлены в ЗРП. Если в ПНП вы оставили иглы для другой отделочной нити - провяжите их, теперь все иглы стоят в ЗРП.
3. Опустите кнопку, противоположную движению каретки, и переведите каретку на другую сторону. Иглы встанут в РП. Каретка должна стоять со стороны основной нити. Ряд орнамента провязан. Отметьте это на схеме - рисунке узора.
4. Кнопку каретки снова поднимите и повторите операции - пункты № 1-3. Если орнамент вывязывается не по всей ширине полотна, то прокладывая нить делайте накиды перед кареткой, выводя одну иглу фона в ПНП. Иначе в полотне будут дырочки.

35. ВЫТЯНУТЫЕ ПЕТЛИ «МЕХ»

1. Наберите 30 петель.
2. Провяжите 9 рядов. Каретка слева.
3. Переведите каретку на правую сторону без нити. Иглы выведите в ПНП.
4. Возьмите в руку толстую спицу, **обкрутите основной нитью иглы против часовой стрелки и спицу в следующей последовательности:**
 - первую иглу, под спицу, первую иглу;
 - вторую иглу, под спицу, вторую иглу;
 - третью иглу, под спицу, третью иглу и т. д.
5. Придержите рукой спицу с обкруткой под кареткой машины у блоков игольницы, провяжите два ряда.
6. Спицу выньте, обкрутку повторите.

36. УЗОР «ПРЕССОВОЕ ДВУХЦВЕТНОЕ ПЕРЕПЛЕТЕНИЕ»

Прессовые переплетения качественнее и быстрее выполняются на вязальных машинах с ручной прокладкой нити: «Нева-1», «Нева-2», «Северянка».

1. Для образца наберите 40 петель. Свяжите 10 рядов нитью основного цвета. Обязательно на машине «Нева-5» на образце закрепите оттяжную гребенку с дополнительным грузом.
2. Возьмите две гребенки, разберите их следующем порядке: **8*2** и **4*2*2*2**.
3. **Выдвиньте иглы в ПНП первой гребенкой (8 * 2):** 5-ю и 6-ю, 15-ю и 16-ю, 25-ю и 26-ю, 35-ю и 36-ю. Отключите передние рычаги.
4. Провяжите 4 ряда нитью другого цвета (необходимо взять нить тоньше основной).
5. Поставьте иглы в РП. Провяжите 2 ряда нитью основного цвета, включив передний рычаг.
6. Отключите передние рычаги. **Выдвиньте в ПНП иглы второй гребенкой (4*2*2*2):** 3-ю, 4-ю, 7-ю, 8-ю, 13-ю, 14-ю, и т.д. Провяжите 4 ряда нитью другого цвета.
7. Провяжите 2 ряда по всем иглам нитью основного цвета, включив передние рычаги.
8. Повторите пункты 3-5.
9. **Выдвиньте в ПНП первой гребенкой:** 10-ю и 11-ю иглы, 20-ю и 21-ю, 30-ю и 31-ю (узор расположен в шахматном порядке), провяжите 4 ряда нитью другого цвета.
10. 2 ряда - все иглы в РП - основной нитью.
11. **Выдвиньте в ПНП второй гребенкой:** 8-ю и 9-ю иглы 12-ю и 13-ю, 18-ю, 19-ю, 22-ю и 23-ю и т.д. иглы, свяжите 4 ряда другим цветом. Провяжите по всем иглам два ряда основной нитью.
12. Повторите пункты 9,10.
13. Далее продолжайте вязание, располагая узоры в шахматном порядке. Образец закройте.

37. ДИАГОНАЛЬНЫЕ ЦВЕТНЫЕ ПОЛОСЫ

Этот узор выполняется как на машинах с ручной прокладкой нити: «Нева-1», «Нева-2», «Нева-6», «Северянка», так и на машинах с автоматической прокладкой нити «Нева-5», «Ладога-1».

1. Наберите 30 петель, свяжите 10 рядов. Свяжите укороченными рядами по 3 петли диагональный угол.
2. Контрастной нитью заполните диагональ удлиненными рядами по 3 п.
3. Свяжите укороченными рядами по 3 петли диагональный угол.
4. По диагональной линии вывяжите цветные полосы разной ширины (3п-6п, 6п-9п) удлиненно-укороченными рядами.
5. Контрастной нитью заполните диагональ удлиненными рядами.
6. Образец закройте.